

# Steenbakkerij-erfgoed in Vlaanderen

Joeri Januarius

ETWIE – Industriemuseum Gent

14 oktober 2019



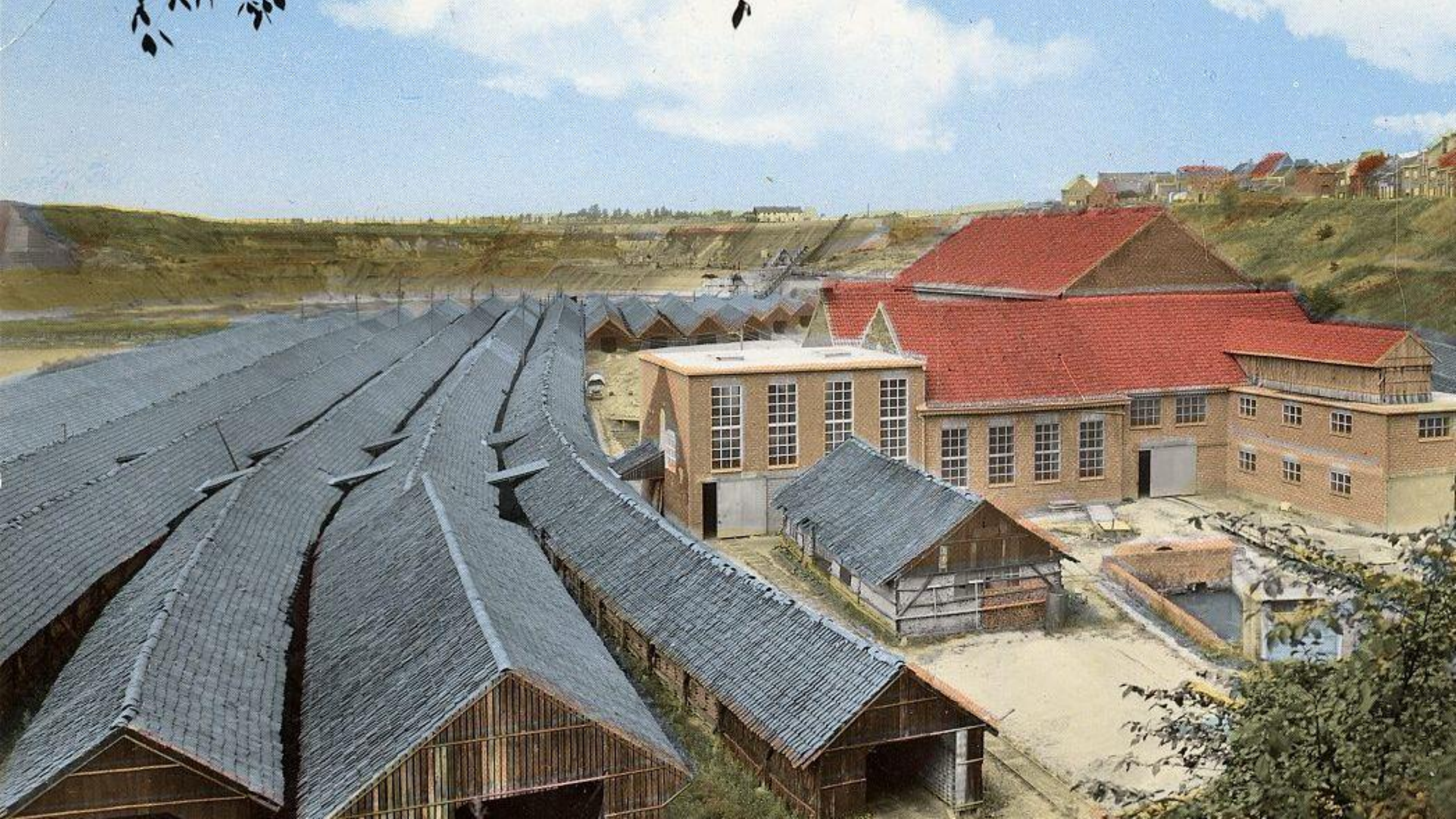







# Inhoud

- **Industriemuseum – ETWIE**
- De grondstof: klei
- Korte geschiedenis van een sector
- Het steenbakkerij-erfgoed vandaag

# Industriemuseum - ETWIE

- MIAT = Industriemuseum
- Expertisecentrum actief sinds 2012
- Erfgoed van techniek, wetenschap en industrie
- Roerend en immaterieel erfgoed
- Netwerk vormen
- Sensibiliseren, samenwerken en kennis delen en overdragen
- Sinds 1 januari 2018 samenwerking met het Industriemuseum in Gent

## Kennisbank

In de kennisbank ga je op zoek naar actoren (bijvoorbeeld musea, collecties, vakmannen, experts, onderzoekers, organisaties...) en thema's (bijvoorbeeld houtbewerking, stoom...). Of je gaat zelf op verkenning via de themalijst. Kies je een gemeente in het zoekvenster, dan ontdek je wat die te bieden heeft op het vlak van TWI-erfgoed.

Daarnaast ontsluit de kennisbank een uitgebreide bibliografie, die wordt onderhouden in samenwerking met het [MIAT - Museum over Industrie, Arbeid en Textiel](#). Heb je aanvullingen of wil je reageren op gegevens die te vinden zijn in de kennisbank? Op elke fiche is onderaan een mogelijkheid voorzien.

### Zoek een actor of thema

Zoek op naam, trefwoord, ...  
(in één woord)

### Zoek een publicatie

Zoek op auteur, (deel van de) titel, trefwoord,  
publicatiejaar, ...  
(in één woord)

### Kies een gemeente

### Themalijst

- » [Academisch erfgoed](#)
- » [Bedrijfsmusea- en archieven](#)
- » [Bouw en bouwtechnieken](#)
- » [Brandweer en brandbeveiliging](#)
- » [Chemische industrie](#)
- » [Energie en aandrijving](#)
- » [Geneeskunde, zorg en eerste hulp](#)
- » [Grafische nijverheid, papier en karton](#)
- » [Grondstoffen](#)
- » [Handel en publiciteit](#)
- » [Historische ondernemingen](#)
- » [Huis, tuin en keuken](#)

[Meer thema's](#)

### In de kijker

#### » Save the date: studiedag 'bedrijfserfgoed als cultureel erfgoed'

In het kader van het Europees Jaar van het Cultureel Erfgoed organiseren we in samenwerking met de Nederlandse Stichting Bedrijfs geschiedenis op vrijdag 16 november een studiedag over bedrijfserfgoed.

### Nieuwsbrief



### Twitter

Tweets door @ETWIE

**ETWIE**  
@ETWIE

Sam Mondelaers, de oudste klompenmaker van het land is maandag 7 mei overleden. Rust in vrede, Sam. Bedankt voor je enorme inzet voor het klompenmuseum Den Eik in Veerle-Laakdal en het klompenambacht in Vlaanderen.

## Stoom

Nieuwe opzoeking »

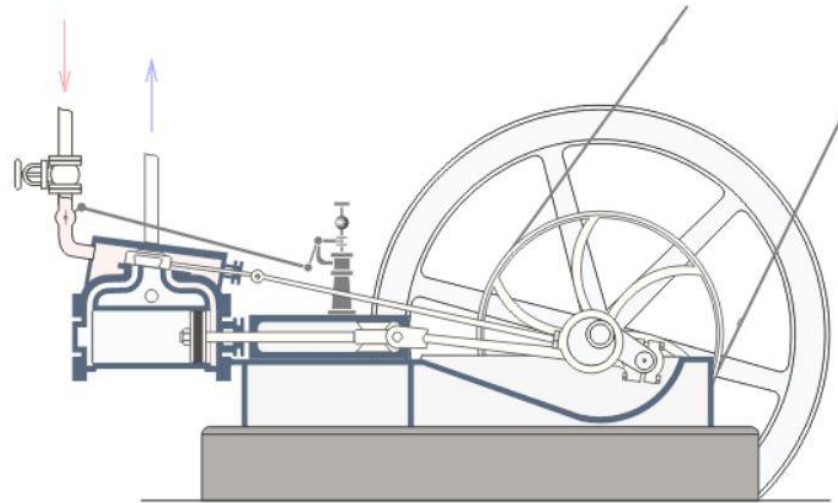

Om dieper onder de grond steenkool op te graven, moest een oplossing worden gevonden om langdurig sijnwater weg te kunnen pompen. De stoommachine die Thomas Newcomen (atmosferische machine) in 1712 uitvond, bood een eerste oplossing voor dit probleem. In een grote ketel werd stoom opgewekt, die een zuiger omhoog dreef. Om de zuiger naar beneden te bewegen werd de stoomtoevoer afgesloten en een beetje koud water toegevoegd. Hierdoor condenseert de stoom in de cilinder en ontstaat onderdruk. Samen met de atmosferische druk haalt de onderdruk de zuiger neerwaarts. Het aantal op en neer bewegingen per minuut van de zuiger waren beperkt doordat de kleppen telkens handmatig open en dicht moesten worden gedraaid.

### In de kijker

#### » Save the date: studiedag 'bedrijfserfgoed als cultureel erfgoed'

In het kader van het Europees Jaar van het Cultureel Erfgoed organiseren we in samenwerking met de Nederlandse Stichting Bedrijfsgeschiedenis op vrijdag 16 november een studiedag over bedrijfserfgoed.

### Nieuwsbrief

Inschrijven

### Twitter

Tweets door @ETWIE

ETWIE  
@ETWIE

Sam Mondelaers, de oudste klompenmaker van het land is maandag 7 mei overleden. Rust in vrede. Sam. Bedankt voor je enorme

Deze laatste wist bijvoorbeeld de licentie voor de Corliss-engine te bekomen van de gelijknamige Amerikaanse constructeur. Dit waren uitermate zuinige, veilige en duurzame stoommachines. In 1876 bouwde Van de Kerckhove voor de Gentse vlasspinnerij La Lys een Corliss-stoommachine van 2000 pk, toen de krachtigste machine ter wereld. Later zou Van de Kerckhove nog een stoommachine van 24950 pk leveren aan Allgemeine Elektrizitäts-Gesellschaft (AEG) in Duitsland. Kleinere bouwers waren bijvoorbeeld Onghena, Van Coppenolle Frères, Bollinckx, J. Moonens & L. Gaucet, etc. Een goed overzicht van de stoommachine-bouwers in Vlaanderen kan je raadplegen in hoofdstuk 4 van de publicatie '[In de Ban van Ceres, Klein- en Grootmaalderijen in Vlaanderen](#)'.

Bibliografie



Wie weet iets?



Wie heeft iets?



Wie kan iets?



Nieuwsarchief



**Reactie toevoegen**



# Inhoud

- Industriemuseum – ETWIE
- **De grondstof: klei**
- Korte geschiedenis van een sector
- Het steenbakkerij-erfgoed vandaag

# De grondstof: klei

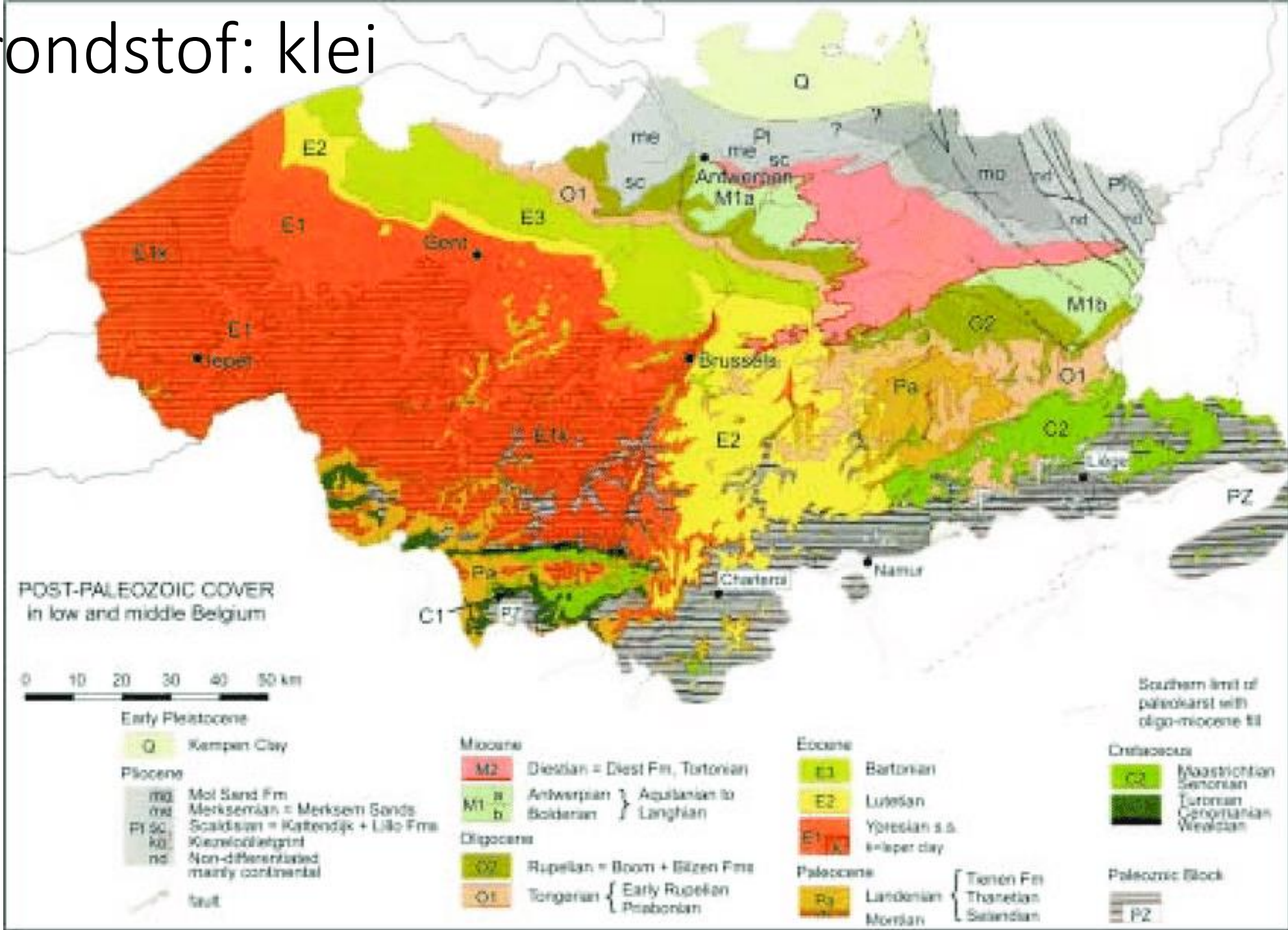



# De grondstof: klei

- Rupeliaan (Oligoceen)
- Klei = sedimentair gesteente
  - Contact met water = plastisch
  - Contact met warmte = verharding
- Verschillende soorten klei
- Verschillende kleuren klei

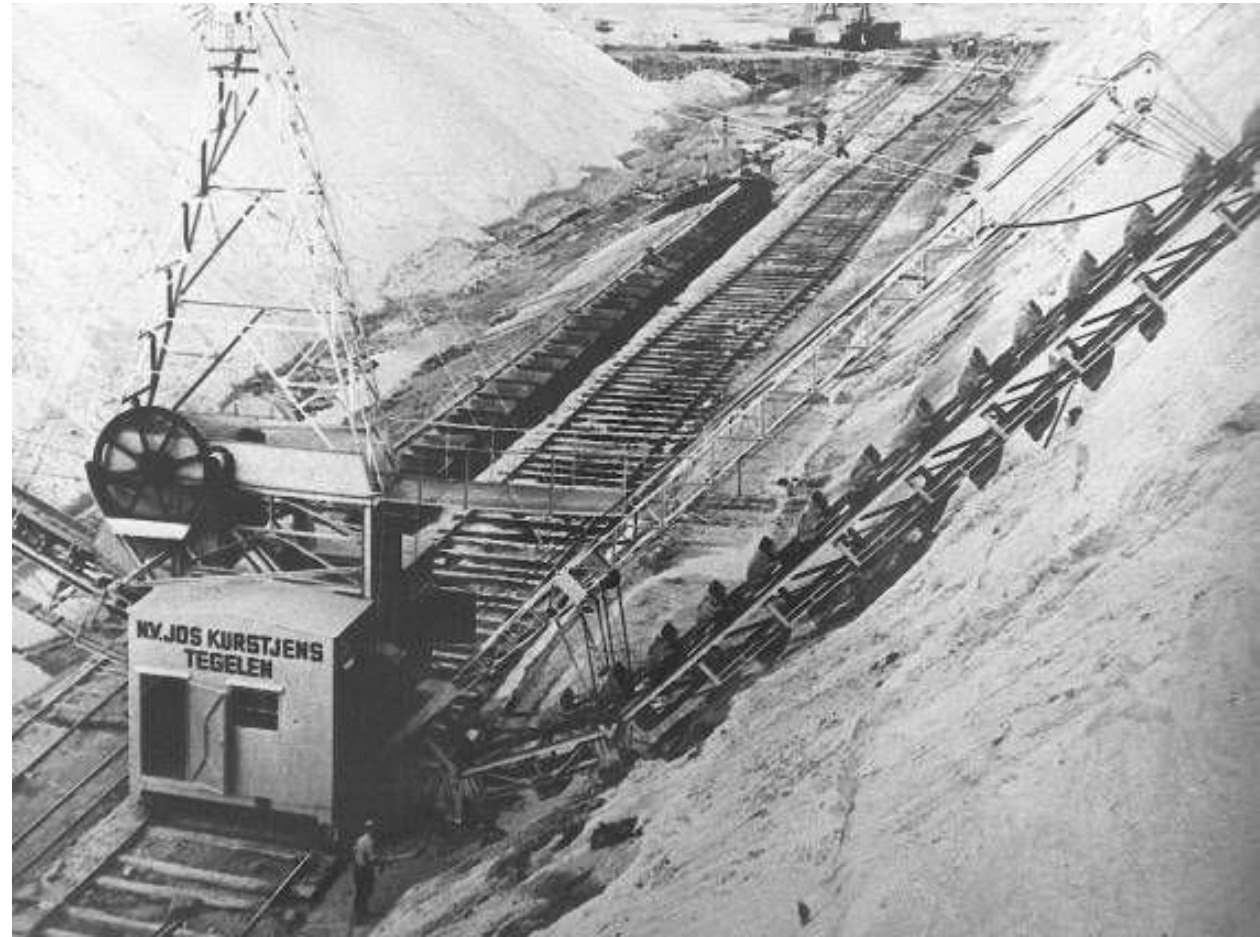

# Inhoud

- Industriemuseum - ETWIE
- De grondstof: klei
- **Korte geschiedenis van een sector**
- Het steenbakkerij-erfgoed vandaag



# Van veldbakkerijen naar vaste steenbakkerijen

- Tot 1850: voornamelijk 'seizoensarbeid'
  - Winter: steken van klei
  - Droog en vorstvrij: vormen, drogen en bakken van klei
- Bakken waar en wanneer er een nood was
- Handmatig ('ambachtelijk') karakter van de arbeid valt op
  - Aanvankelijk goedkoper en preciezer
- Eerste pogingen om te mechaniseren (bv. 1813: vormpers van Kinsley)

# Van veldbakkerijen naar grote steenbakkerijen





# Van veldbakkerij naar grote steenbakkerijen



# Van veldbakkerijen naar grote steenbakkerijen





# Van veldbakkerijen naar grote steenbakkerijen

- Na 1850: doorbraak diverse machines
  - Extractie
  - Vormen
  - Drogen
  - Bakken



# Van veldovens naar steenbakkerijen





# Van veldovens naar steenbakkerijen



# Van veldovens naar steenbakkerijen





# Van veldovens naar steenbakkerijen



# Belangrijke regio's

- Maasvallei (Rekem)
- Noorden van de provincies Antwerpen en Limburg
- Rupelstreek ('the biggest in the world')
- Waasland
- Ruime regio rond Kortrijk



# Inhoud

- Industriemuseum – ETWIE
- De grondstof: klei
- Korte geschiedenis van een sector
- **Het steenbakkerij-erfgoed vandaag**

# Steenbakkerij-erfgoed vandaag

- Rond 1950: hoogste productiecijfers, maar... einde van een 'traditionele sector';
- Na 1950: aanzet tot concentratie (kapitaalsintensief); minder, en veel grotere speler;
- Wegvervoer, andere bouwmaterialen en buitenlandse concurrentie; crisis jaren 1970;
- Evolutie van een industriële naar een postindustriële omgeving;
- Nog altijd steenbakkerijen in Vlaanderen

# Steenbakkerij-erfgoed vandaag

Inventaris Agentschap Onroerend Erfgoed

- steenbakkerij: 181 resultaten
- Voorbeeld: Kortrijk





# Steenbakkerij-erfgoed vandaag

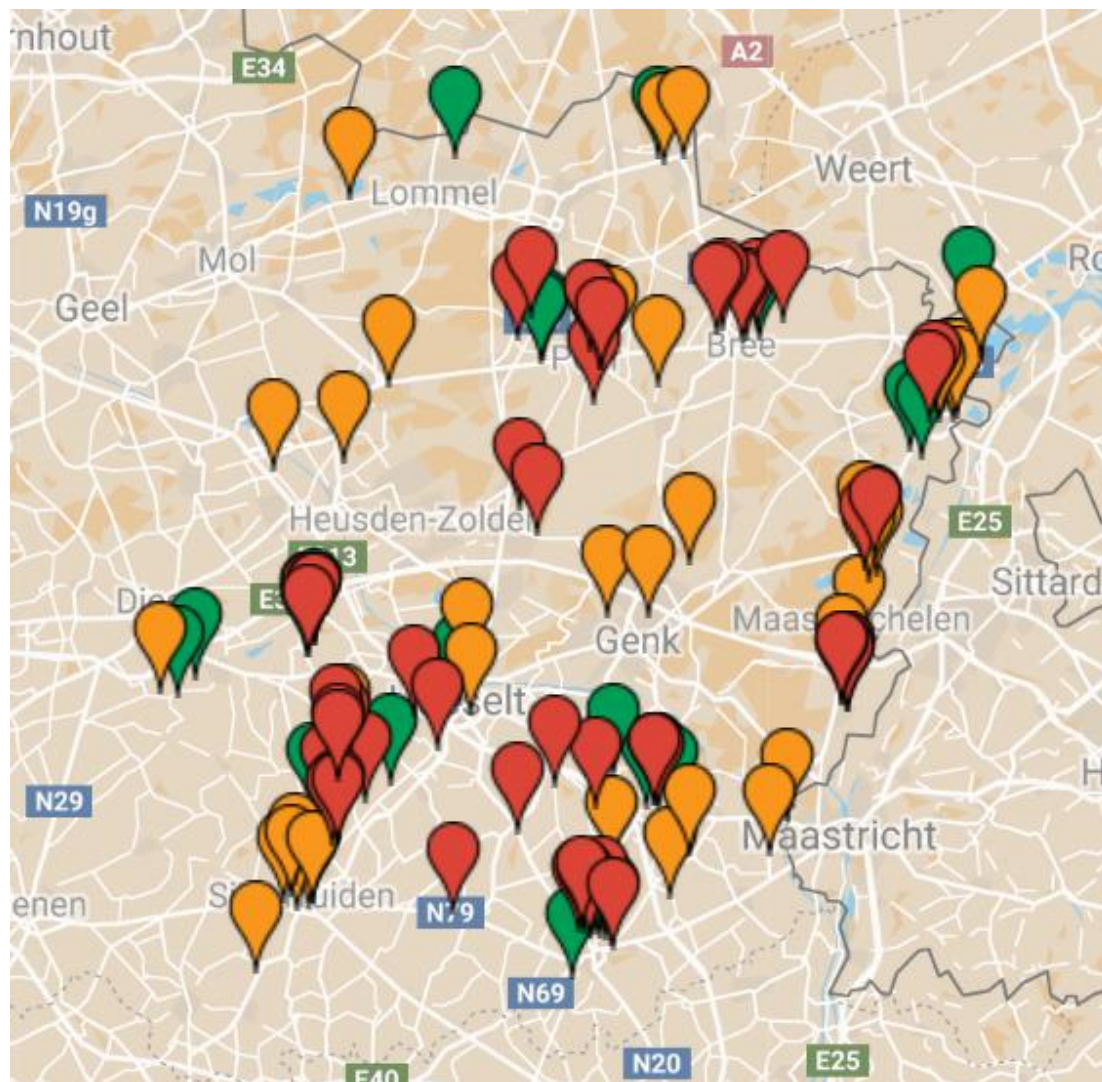

# Steenbakkerij-erfgoed vandaag









# Steenbakkerij-erfgoed vandaag





# Steenbakkerij-erfgoed vandaag



# Steenbakkerij-erfgoed vandaag





# Steenbakkerij-erfgoed vandaag



# Steenbakkerij-erfgoed vandaag

## Bakstenen

[Nieuwe opzoeking »](#)

Weergeven

Bewerken

Revisies



Bakstenen worden al duizenden jaren gebruikt als bouw materiaal. Aanvankelijk werden de stenen uit klei of leem ongebakken op elkaar gelegd om een muurtje te vormen. Ze droogden vervolgens in de zon. In de Romeinse periode werd de techniek verder verfijnd. Bakstenen waren erg populair en dan vooral bij die Romeinen die het zich konden veroorloven om een gebouw op te trekken uit baksteen. De gewone bevolking hield het nog bij houten huizen. Met de val van het Romeinse rijk, verdween ook tijdelijk de kennis over het produceren van baksteen, om in de late Middeleeuwen (ca. 12de eeuw) opnieuw opgepikt te worden. Daar waar klei was, werden bakstenen geproduceerd en verder verhandeld naar de rest van Europa. Ook zo in Vlaanderen, met steenbakkerijen in de regio rond Kortrijk, het Land van Waas, de Noorderkempen, de Rupelstreek en aan de kust.

Met de industrialisering en de toenemende vraag (door o.a. een toenemende bevolking) steeg het aantal steenbakkerijen in de 19de eeuw enorm. Bovendien raakte de nijverheid meer geconcentreerd in bepaalde gebieden, die voordeel haalden uit hun ligging of aan de rijkdom van de aanwezige kleilagen.

# Steenbakkerij-erfgoed vandaag

Soorten	▼
Bibliografie	▼
Wie weet iets?	▼
Wie heeft iets?	▲
» <a href="#">Museum Rupelklei</a> - Museum	
» <a href="#">Steenbakkerijmuseum 't Geleeg</a> - Museum	
» <a href="#">Ecomuseum en Archief van de Boomse Baksteen (EMABB)</a> - Archief, Museum	
» <a href="#">Heemkundig Museum Tempelhof</a> - Museum	
» <a href="#">Heemkundig Museum Rijkevorsel</a> - Museum	
» <a href="#">Jackie Thiron</a> - Expert	
» <a href="#">De Statie. Museum en Documentatiecentrum Heemkundige Kring D'Euzie</a> - Collectie	
Wie kan iets?	▼
Nieuwsarchief	▼



# Steenbakkerij-erfgoed vandaag

## Schep en Sintepier

Weergeven

Bewerken

Revisies

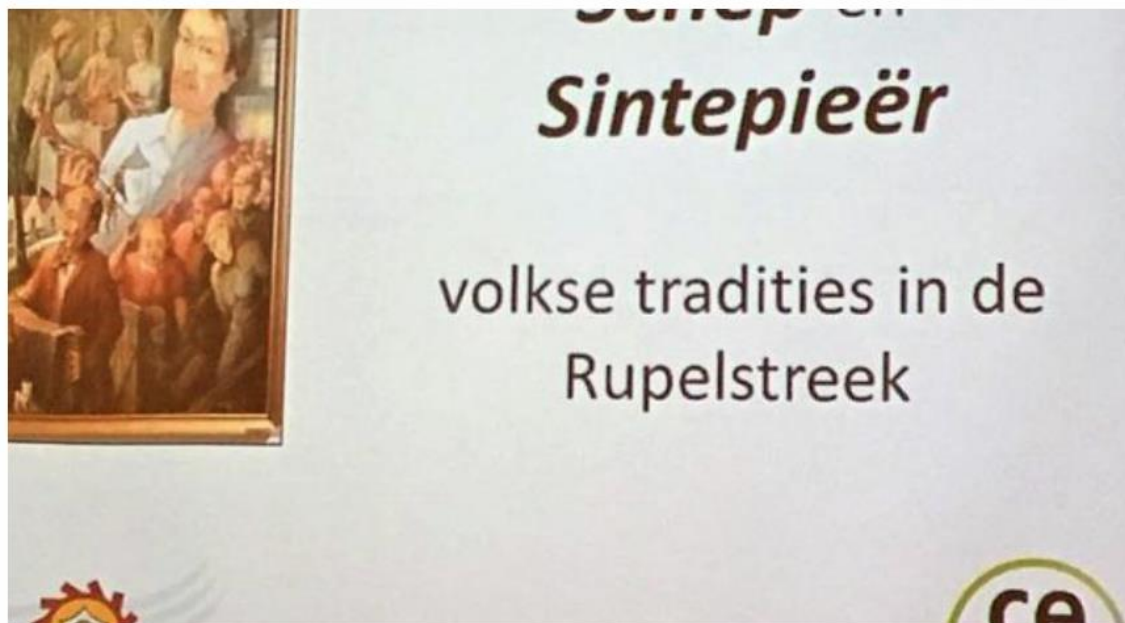

Vorige maand – niet toevallig op Open Monumentendag – werd de publicatie ‘Schep en Sintepier... over Paarden, Schep en Volkse Tradities en Gebruiken in de Rupelstreek’ voorgesteld. 120 aanwezigen werden verrast met sfeerbeelden uit de publicatie, zorgvuldig uitgekozen en toegelicht door Vic Van Dyck die de publicatie in opdracht van Erfgoed Rupelstreek samenstelde.

# Steenbakkerij-erfgoed in Vlaanderen

Joeri Januarius

ETWIE – Industriemuseum Gent

14 oktober 2019